

Felcraft®

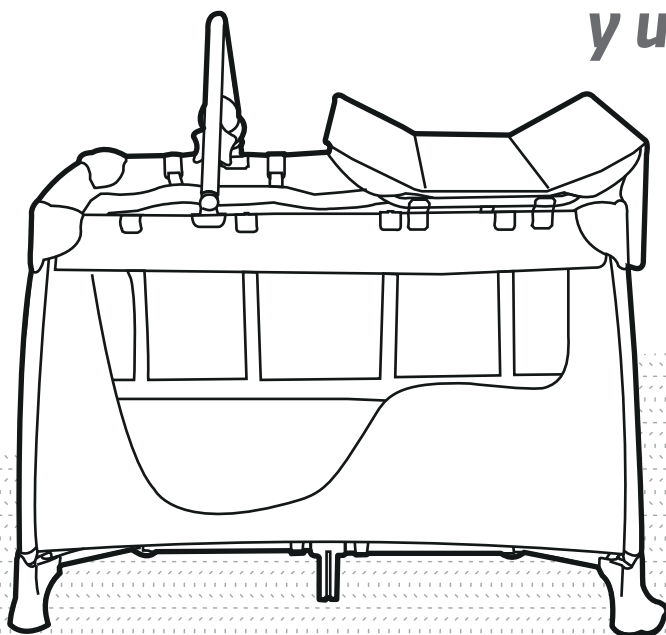

**Manual de
instrucciones
de armado
y uso**



Cuna Plegable "Sleepy" Art. PL755

GARANTÍA

Garantía válida únicamente con factura de compra

La garantía es válida por el término de 180 días a partir de su compra. Nos, Happy Lion S.R.L. garantizamos la funcionalidad de nuestros productos FELCRAFT obligándose a restituir o reparar sin cargo las partes que, sometidas a nuestro examen resulten de fabricación defectuosa.

La garantía quedará sin efecto

Si los defectos, fallas mecánicas o deterioros fueran ocasionados por uso abusivo, mal uso o sobrecarga o culpa del adquiriente.

Si se constatará la intervención de servicios técnicos por parte de terceros no autorizados por la empresa.

LIMPIEZA Y MANTENIMIENTO

Limpie periódicamente las partes de plástico con un trapo suave húmedo. Saque siempre las partes de metal para evitar la formación de óxido si el corralito estuvo en contacto con el agua.



Lavar a mano con agua fría.



No utilizar lavandina.



No secar a máquina.



No planchar.



No limpiar en seco.

Revise periódicamente la cuna para verificar las costuras y si hay tornillos flojos, piezas desgastadas o material roto. Reemplace o repare las piezas en caso de que sea necesario. Mantenga la cuna en un lugar seco, si se moja, ábralo y deje que se seque por completo. La exposición prolongada a la luz directa del sol puede hacer que la tela pierda color y que las piezas plásticas se deformen.

INTRUCCIONES Y ADVERTENCIAS

IMPORTANTE: LEA LAS INSTRUCCIONES ATENTAMENTE ANTES DEL USO Y CONSÉRVELAS PARA FUTURAS CONSULTAS. EL NIÑO PUEDE SUFRIR LESIONES SI NO SE SIGUEN ESTAS INSTRUCCIONES.

Por favor lea atentamente estas instrucciones antes del uso para resguardar la seguridad del niño. Este manual le dirá la forma correcta de armar y usar la cuna. Consérvelas en un lugar seguro para futuras consultas.

- Nunca deje al niño desatendido.
- No use esta cuna si tiene alguna parte dañada o faltante.
- No use la cuna cerca de chimeneas, estufas eléctricas de barra, fuego abierto o llama expuesta.
- No coloque la cuna donde el niño pueda alcanzar medicamentos, monedas o pequeños elementos con los que el niño podría asfixiarse.
- Mantenga la cuna lejos de cables y cuerdas colgantes.
- No use un colchón adicional, solo use el suministrado con la cuna.
- El grosor del colchón ha sido especificado para asegurarse que la distancia desde la parte superior del colchón a la parte superior del lado o extremo más bajo siempre sea de al menos 50 cm. Esto reducirá el riesgo de que los niños se caigan de la cuna.
- No deje nada en la cuna corral, por ejemplo, juguetes, que puedan servir como escalones que permitan al niño salirse de ella.
- Las cunas con bordes acolchados no deben usarse si el material que las cubre está dañado.
- No coloque a más de un niño en la cuna al mismo tiempo.
- Esta cuna ha sido diseñada para ser utilizada por niños que no pueden salirse de ella, que pesan menos de **15 kilos** y cuya estatura sea inferior a **90 cm**.
- Para impedir caídas, el doble piso (si se suministra) no se debe usar una vez que el niño puede sentarse por sí solo.

INTRUCCIONES Y ADVERTENCIAS

- Antes de usar la cuna revise y asegúrese que las barandas superiores están trabadas en forma segura.
 - No traslade la cuna cuando el niño esté dentro de ella.
 - No deje la cuna en el exterior expuesta a la luz directa del sol.
 - El armado de esta cuna debe ser por un adulto.
 - Este producto no es para uso comercial.
 - La garantía quedará sin efecto si se usan repuestos o accesorios que no sean originales o autorizados por el proveedor.
-
- Las imágenes e instrucciones de este manual son ilustrativas. El producto real podrá diferir.

ARMADO

1. Saque la cuna del bolso (fig. 1).
2. Retire el cobertor (que luego se utilizara de colchón) y ábrala (fig. 2).
3. Separe las patas de la cuna (fig. 3).
4. Baje los laterales cortos de la cuna hasta que se bloqueen (fig. 4).

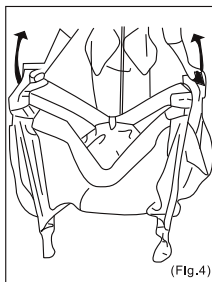
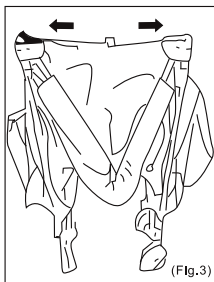
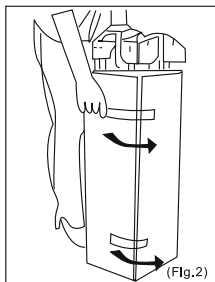
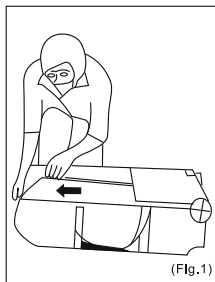

ARMADO

- Haga lo mismo con los laterales largos (fig. 5). Presione hacia abajo los cuatro laterales para asegurarse que están correctamente trabados.
- Una vez trabados los laterales, baje el centro de la cuna hasta que trabé y quede completamente armada (fig. 6).
- Coloque el colchón dentro de la cuna, con el lado acolchonado hacia arriba (fig. 7).

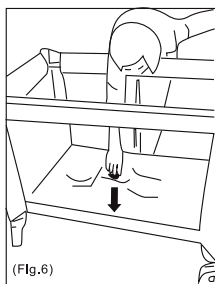

Asegure el colchón con los velcros para que no se muevan cuando el niño este sobre él.

PLEGADO

- Libere los velcros y retire el colchón. Suba el centro de la cuna más o menos 50cm (fig. 8).
- Libere cada lateral largo levantándolo y apretando el botón ubicado en la junta central (los botones están cubiertos por la tela).
- Luego una las puntas hasta cerrar la cuna (fig. 9 y 10). Si los laterales no se liberan, no los fuerce, vuelva a apretar los botones de liberación.

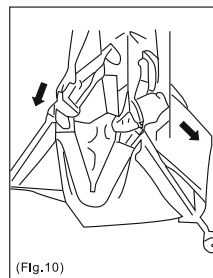
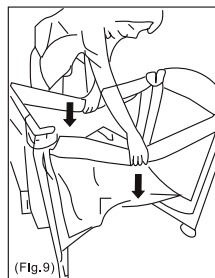
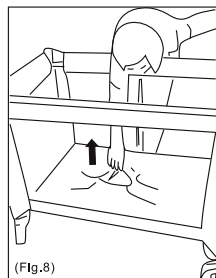

¡
ATENCIÓN
No fuerce los laterales, en todo caso, vuelva a presionar los botones.

PLEGADO

11. Envuelva la cuna plegada con el colchón (fig. 11)
12. Abroche los velcros para asegurar la cuna (fig. 12)
13. Coloque la cuna dentro del bolso y ciérrelo (fig. 13) (fig. 14)

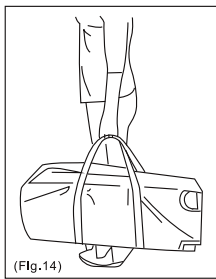
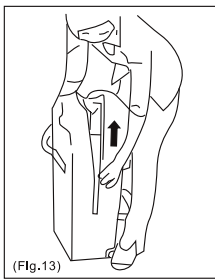
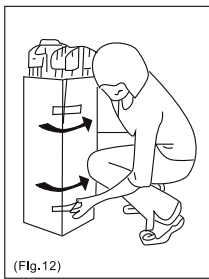
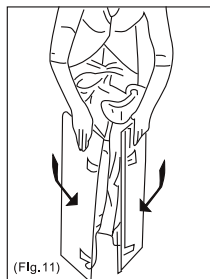

INSTALACION DEL DOBLE PISO

14. Libere los velcros y retire el colchón.
15. Instale el doble piso dentro de la cuna asegurándose que los ocho ganchos estén firmemente ajustados (fig. 16)
16. Inserte los dos tubos dentro de los agujeros de tela ubicados en la base del doble piso (fig. 17)
17. Coloque el colchón dentro del doble piso y asegúrelo (fig. 18)

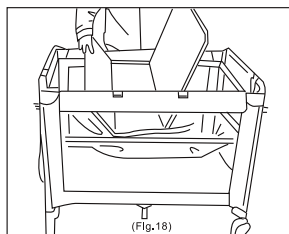
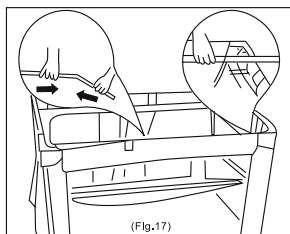
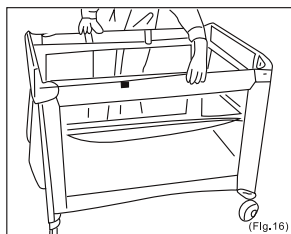

INSTALACIÓN DE LA BARRA DE JUGUETES

Inserte cada extremo de la barra de juguetes a uno de los laterales largos de la cuna. Asegúrese que los ganchos estén firmemente ajustados.

INSTALACIÓN DEL CAMBIADOR

Pase los tubos largos por el agujero de ambos laterales largos de la tela (fig. 1). Pase los tubos cortos por el agujero de la tela de ambos lados de los laterales cortos (fig. 2).

Inserte los tubos cortos dentro de los largos hasta que vea la traba metálica. Asegure la tela con abrochando los botones metálicos (fig. 3).

Instale el cambiador en la cuna asegurando los cuatro ganchos, dos en cada lateral largo de la cuna (fig. 4).

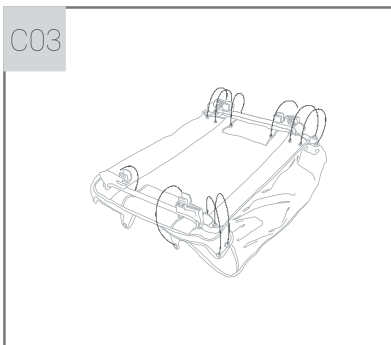
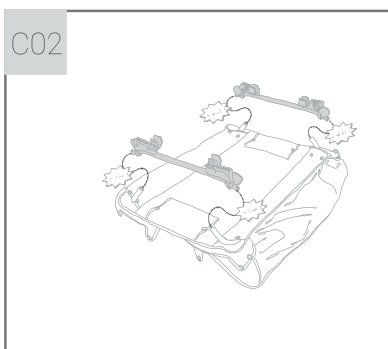
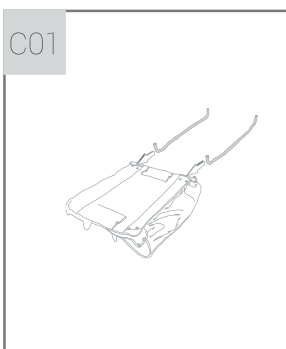

www.felcraft.com

Avenida Gaona 3773
(B1702APG) Ciudadela, Buenos Aires
Argentina | Tel.: 0800 333 4901
info@felcraft.com



-  Felcraft
-  Felcraft Bebés
-  FelcraftBebés
-  @FelcraftBebés

Felcraft®

Atención al Cliente:
0800 333 4901
www.felcraft.com
Hecho en China

Importador: Happy Lion S.R.L.
C.U.I.T.: 30-71181569-0
Administración: Av. Gaona 3773, Ciudadela,
Buenos Aires, Argentina
Fabricado: Bajo Normas Mercosur
Marca: Felcraft
Modelo: Cuna Plegable Sleepy
Origen: China
Código De Origen: P9083
Código Nacional: PL755

ATENCIÓN: SE SUGIERE LA UTILIZACIÓN BAJO SUPERVISIÓN DE UN ADULTO. CONSERVE ESTA ETIQUETA PARA FUTURAS CONSULTAS.

ATENCIÓN: ENTREGAR EL JUGUETE AL NIÑO DESPUES DE HABER SIDO ARMADO PO UN ADULTO.

ATENCIÓN: ESTE JUGUETE NO ESTA DISEÑADO APRA SER MORDIDO POR EL NIÑO. DEBE ESTAR UBICADO LEJOS DEL ALCANCE DEL ROSTRO Y DE LA BOCA DEL NIÑO. COMPRUEBE CON FRECUENCIA, NO AGREGAR CUERDAS NI TIRAS ADICIONALES PARA SUJETAR LA CUNA O EL CORRALITO.

ATENCIÓN: REMOVER EL JUGUETE CUANDO EL NIÑO COMIENZA A ERGUIRSE SOBRE PIES Y MANOS PARA EVITAR AHORCAMIENTO.

FABRICADO SIN FTALATOS COMO PLASTIFICANTE



7 798168 352538

Cuna Plegable Sleepy Art.PL755